



Elektrifisering av vinterutstyr

eStratos

Elektrifisering av vinterutstyr/ eStratos
Gardermoen, 24.02.2025

Arne-Cato Snarvold
Salgssjef

eStratos

Elektrisk drift

- Elektromotor driver hydraulikkpumpen
- Hydraulikkpumpen genererer hydraulisk kraft
- Hydraulisk kraft drifter sprederen

- Lavspent 48V DC system. Trygg, og kan betjenes uten spesiell opplæring.
- Batterikapasitet, fra 4,1 kWh til 18,6 kWh, avhengig av maskinstørrelse og brukerkrav. Standard batterikapasitet tilstrekkelig for to beholdere uten opplading.

- 100% utslippsfri!

- **EN-15597** – spredergodkjenning for utlegg av salt (BAST)



eStratos

Elektrisk drift

- Batterikapasitet 18.6 kWh, (9m³ tørt/ 3.000 liter væske).
- Batterikapasitet tilstrekkelig for bruk av to fulle beholdere uten opplading. (FS30)
- Brukt av Trondheim Kommune vinteren 2024-2025



eStratos

Autologic (GPS styrt spredning)

- eStratos sprederen har brukt GPS styring for at sjåføren skal ha fullt fokus på kjøringen. Da er det ruteprogrammet som styrer mengde og bredde som skal legges ut på veggen

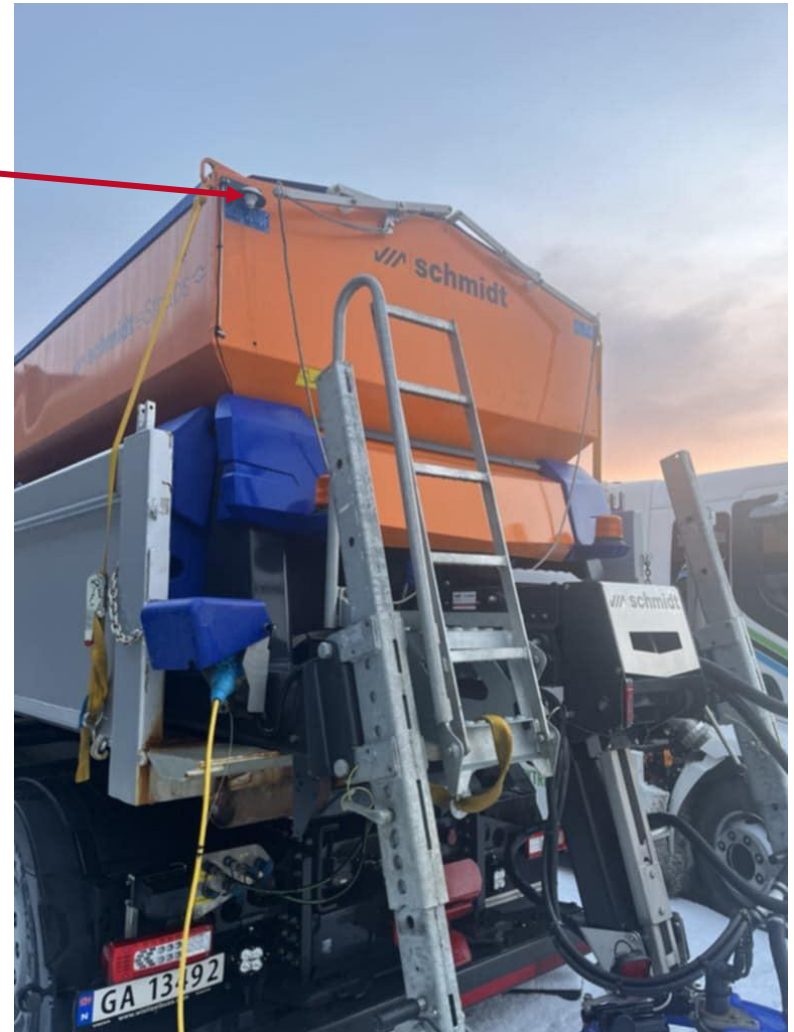

eStratos

Thermologic (temperaturstyrt salting)

- eStratos sprederen har også brukt Thermologic for å få nøyaktig utlegg av salt på vegen.



- Hva er Thermologic?
- ❖ Automatisk doseringssystem
- ❖ Kontinuerlig måling av veibanetemperaturen, lufttemperaturen, luftfuktighet
- ❖ Føreforhold må oppserveres og legges inn i displayet
- ❖ Doseringen blir kontinuerlig og automatisk justert i forhold til duggpunktet

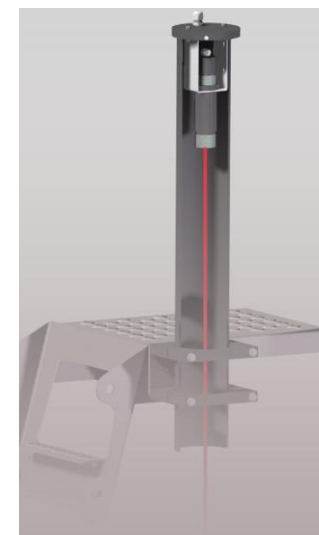

- ❖ Med ThermoLogic oppnås rett mengde på rett sted
- ❖ Med ThermoLogic er det mulig å spare opptil 30% salt.
Kostnadsbesparelser!
(Entreprenør i Norge har hatt en besparelse på mellom 40-45%)
- ❖ ThermoLogic fungerer også til prevantiv salting
- ❖ Trafikksikkerheten forbedres
- ❖ Risiko for feil utlagt mengde minimeres

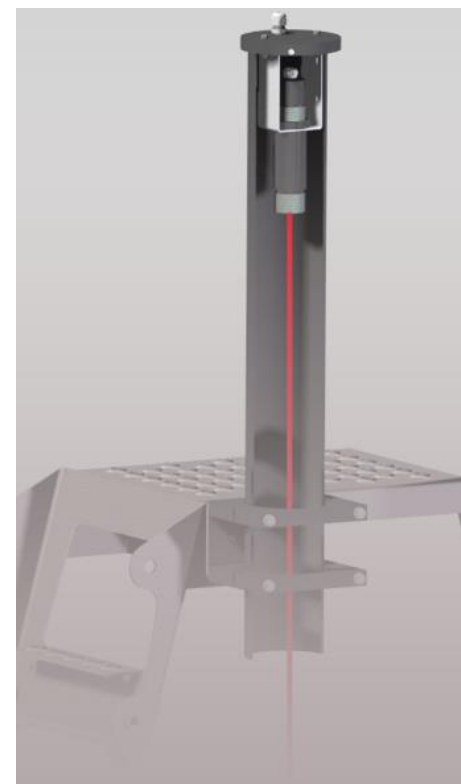



Tusen takk for din interesse!